

MANUALE D'USO E MANUTENZIONE

ERPICE ROTANTE TIPO ROTEX

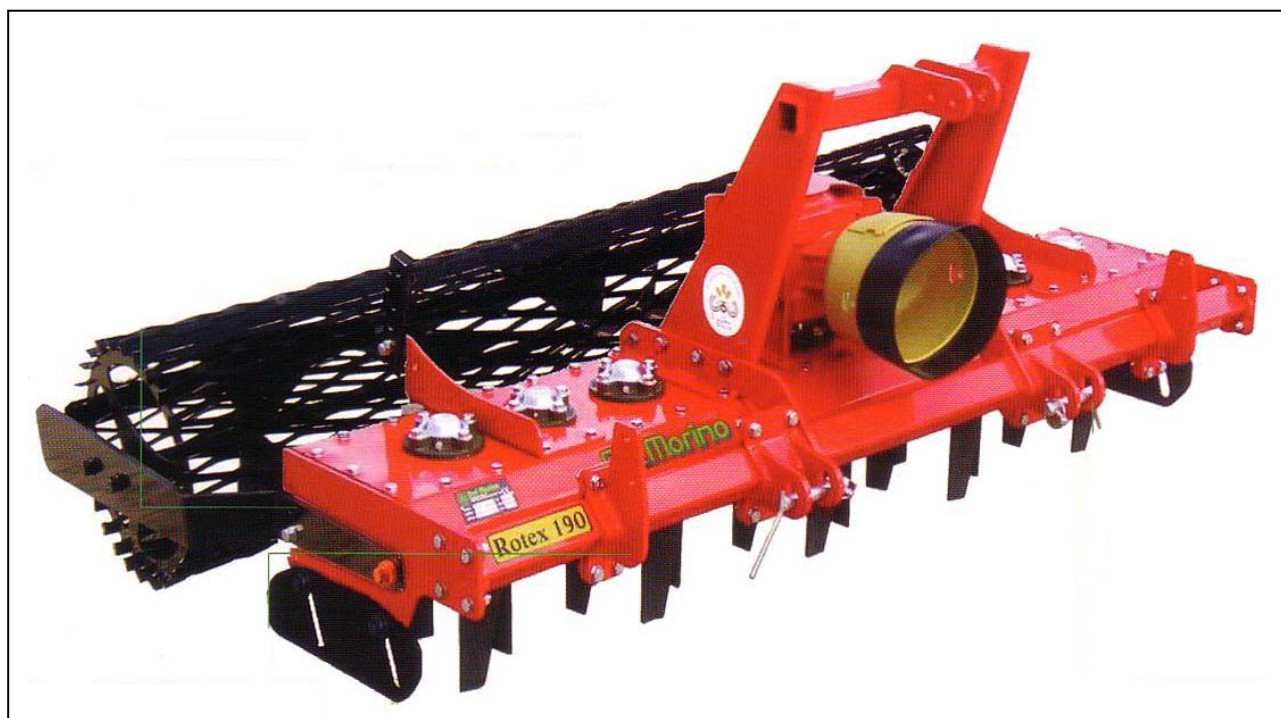

RICAMBI E ACCESSORI

MECCANISMI ROTEX 90-110-130-150

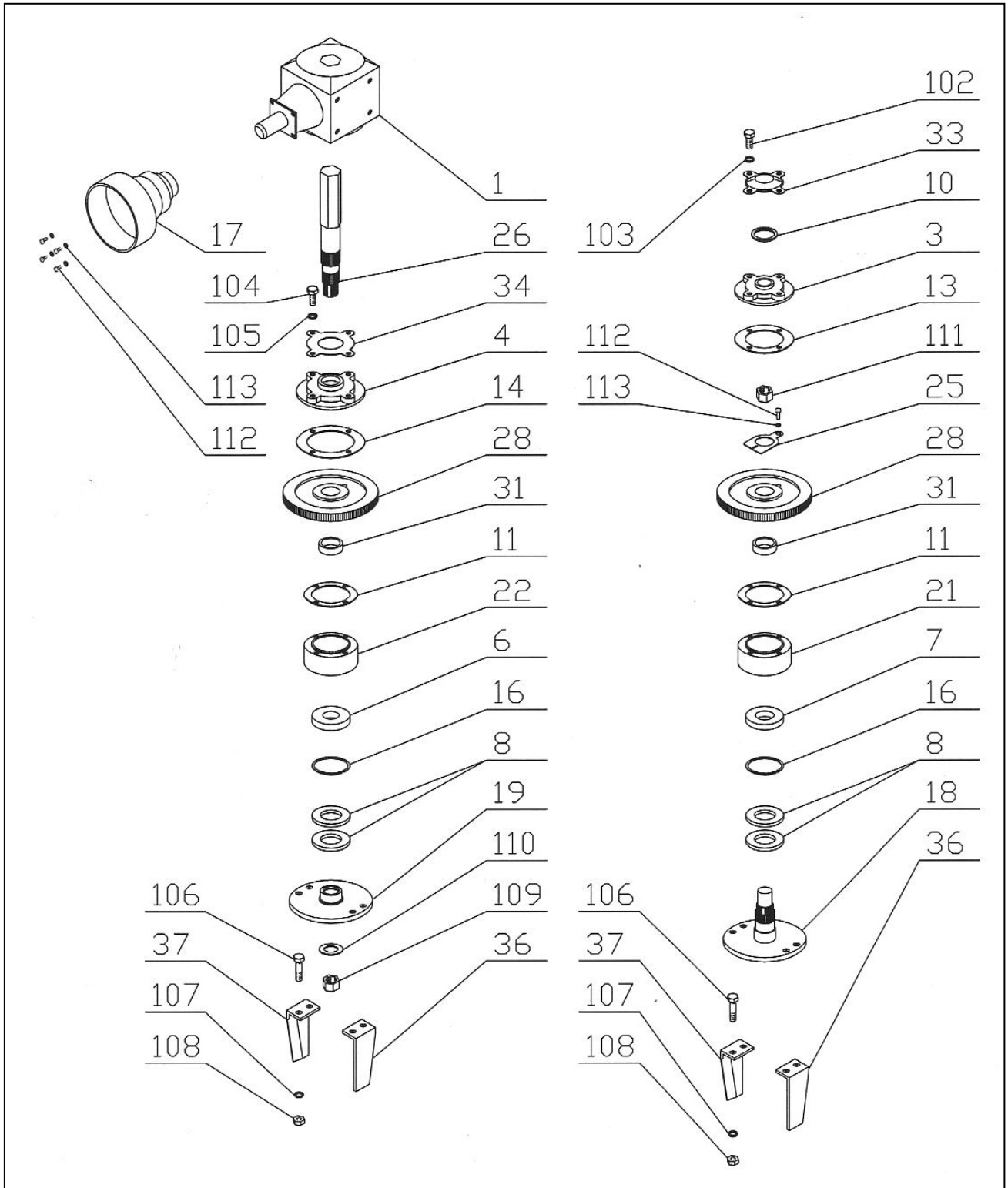

MECCANISMI ROTEX 170-190

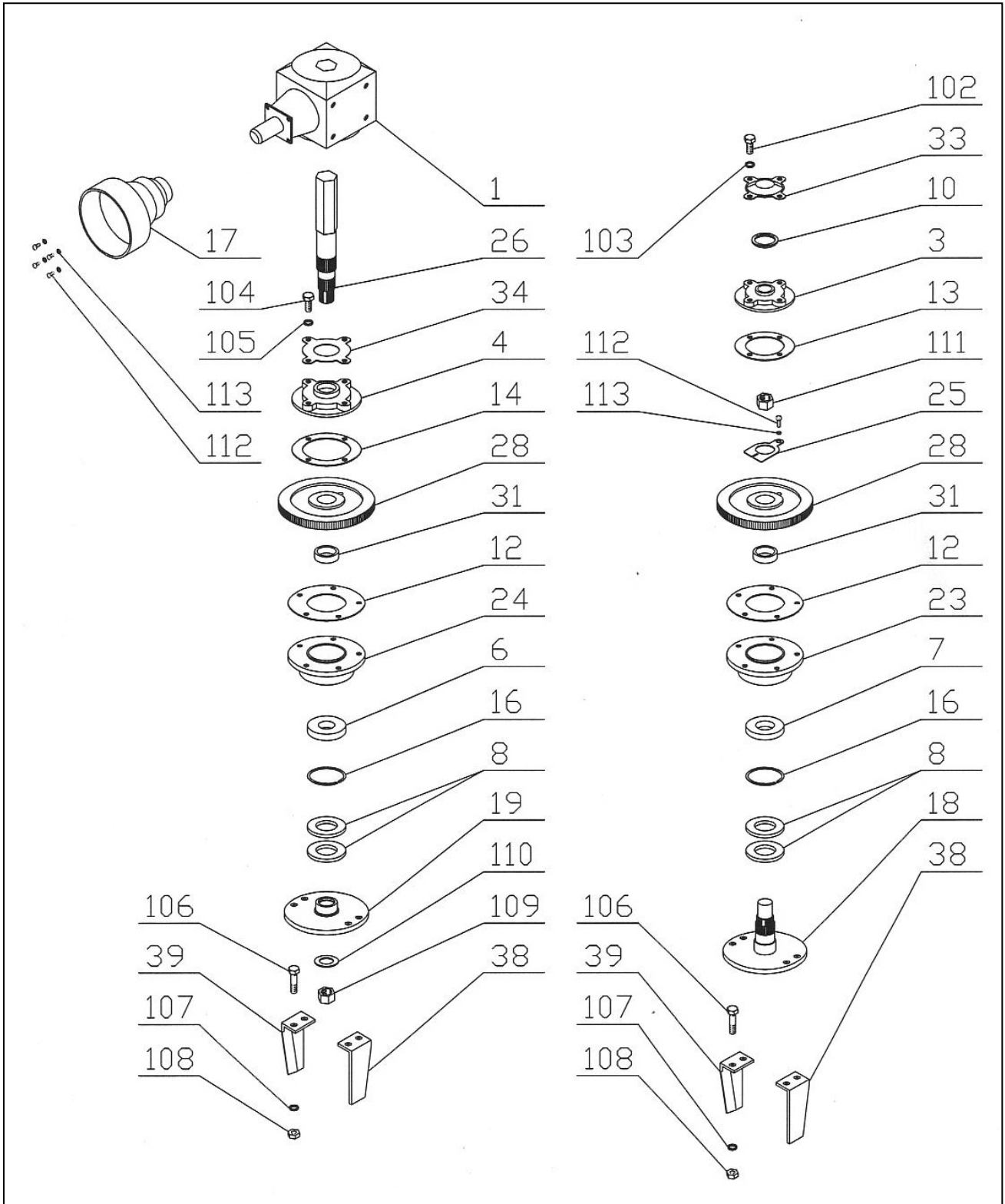

MECCANISMI ROTEX 230-250

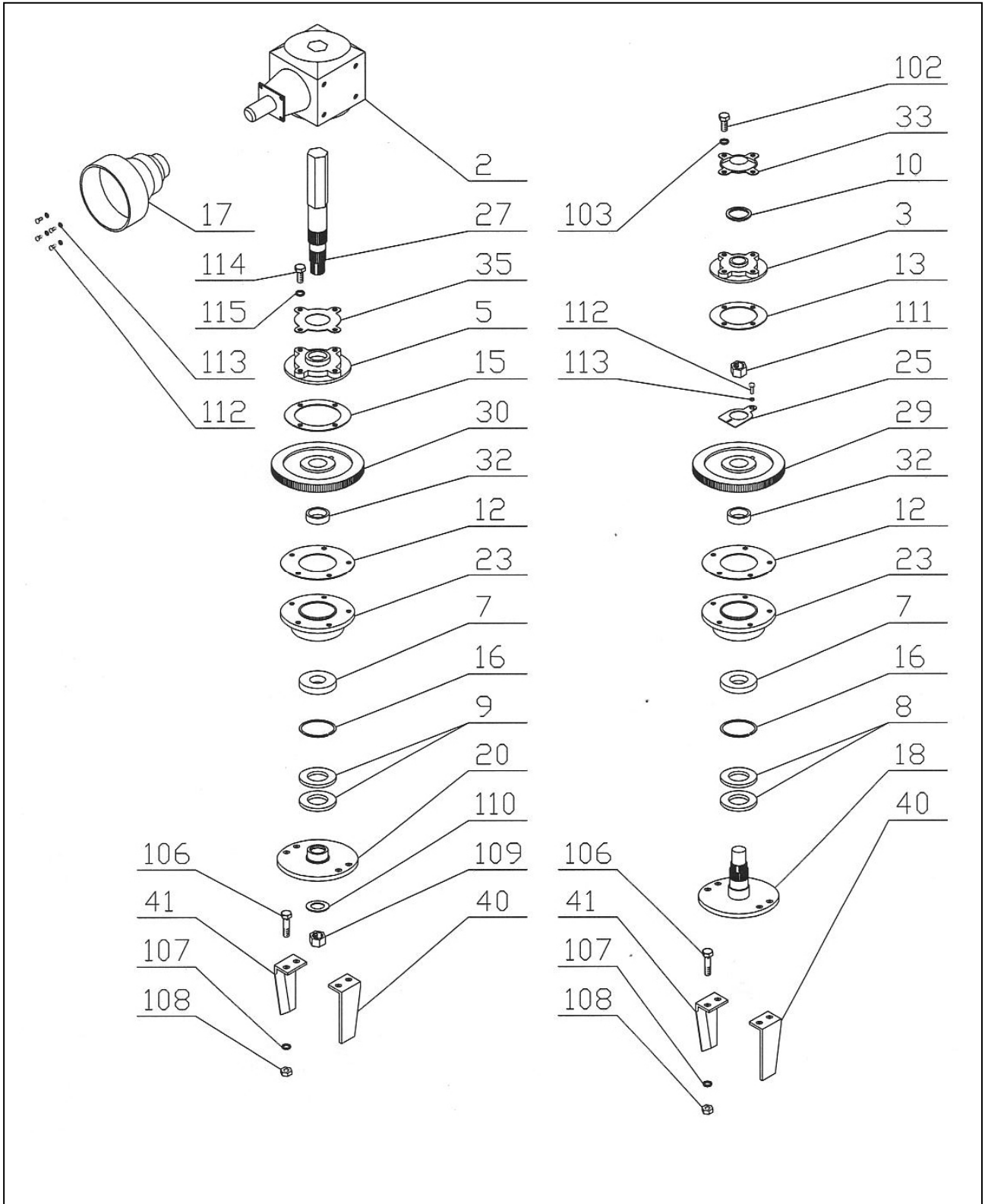

LAMIERATI ROTEX 90-110-130-150

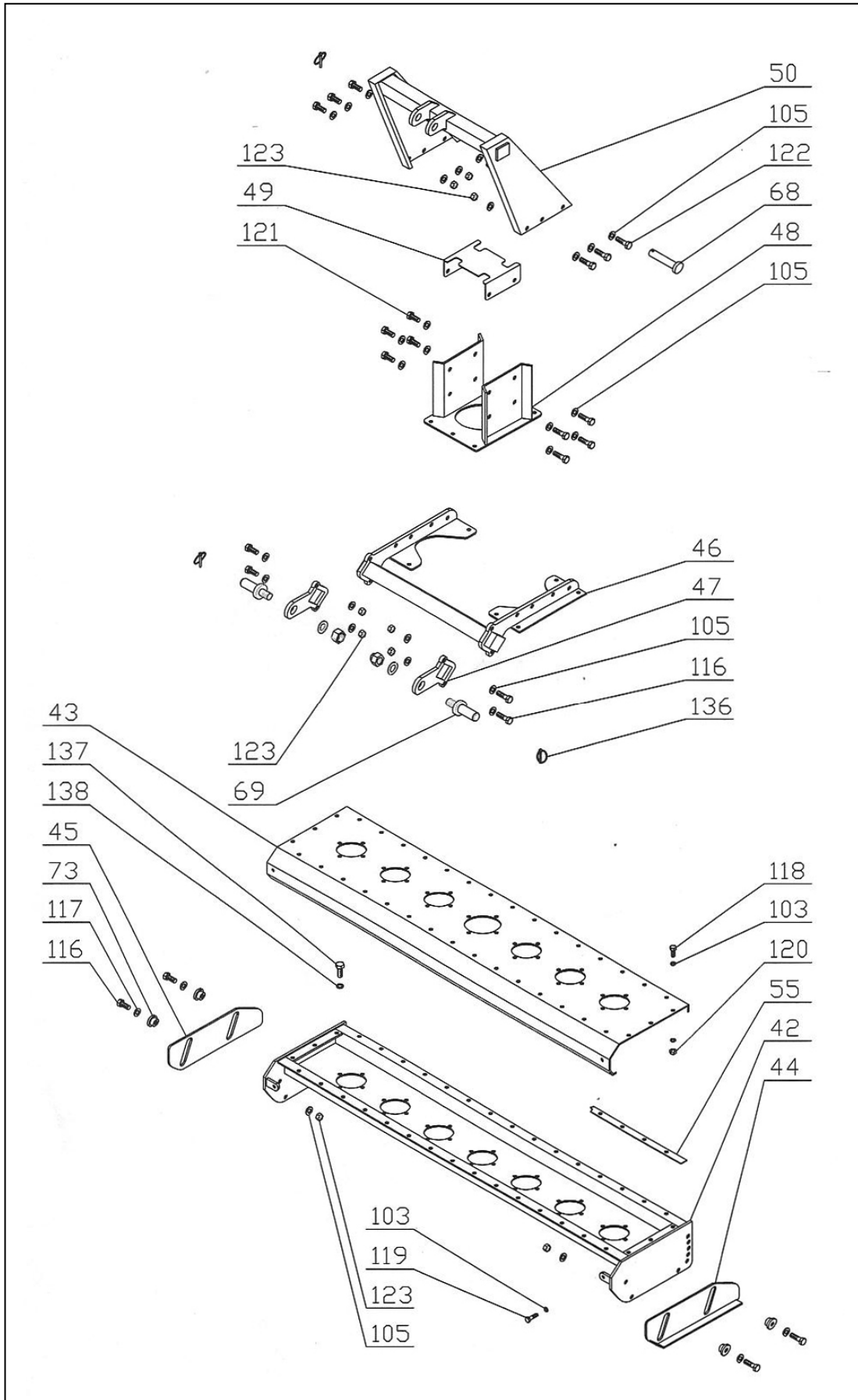

LAMIERATI ROTEX 170-190

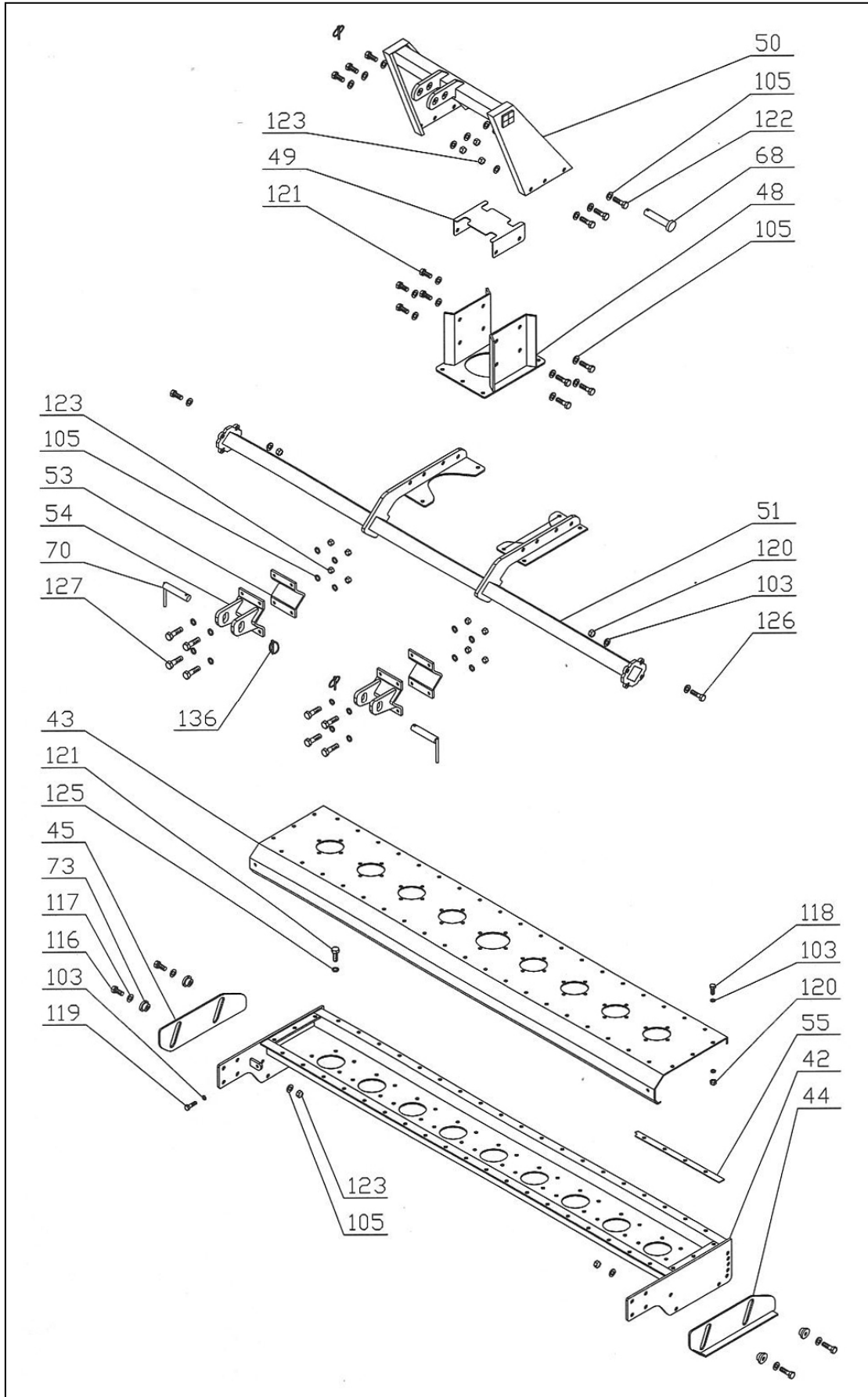

LAMIERATI ROTEX 230-250

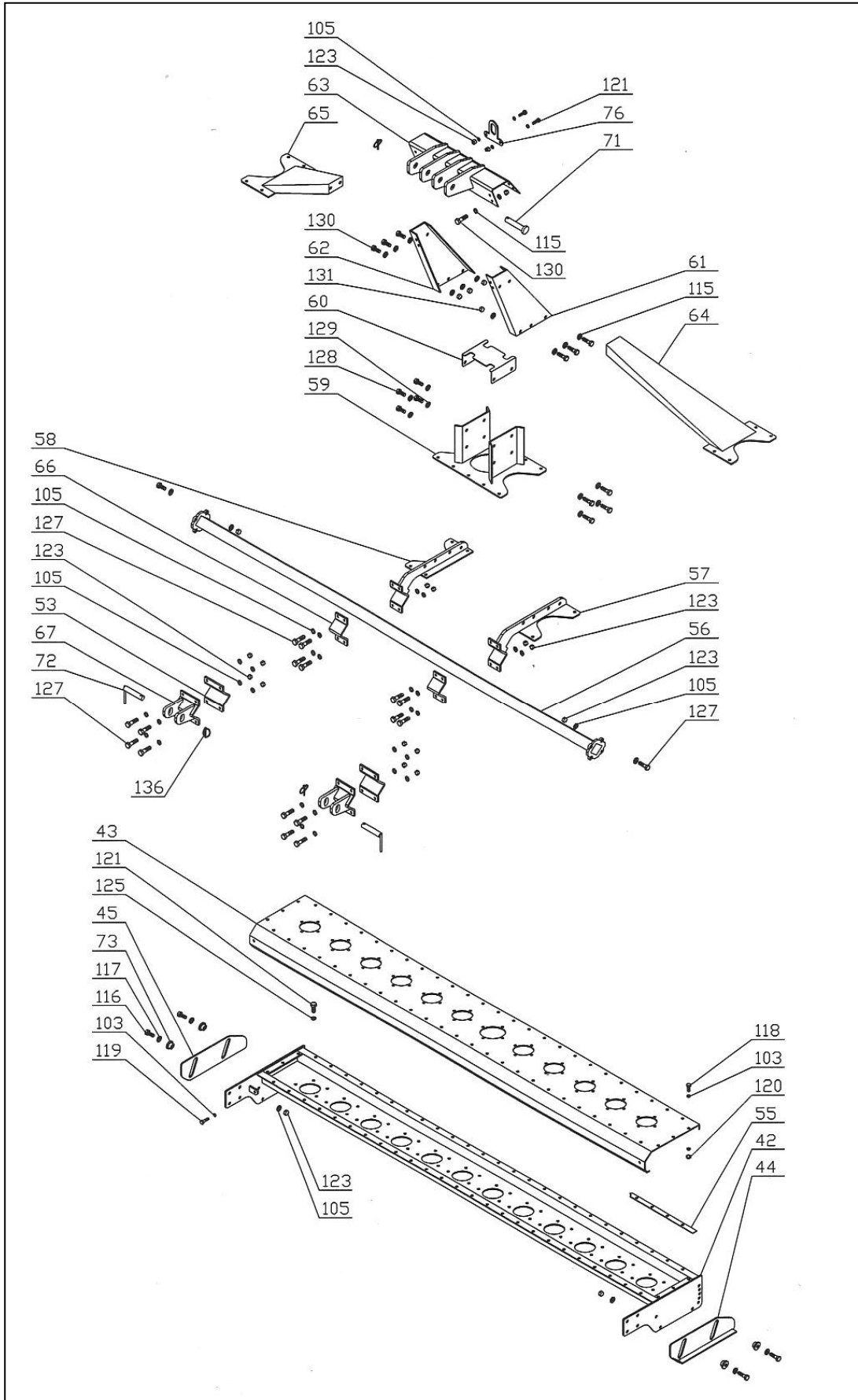

LAMA LIVELLATRICE ROTEX 110-130-150

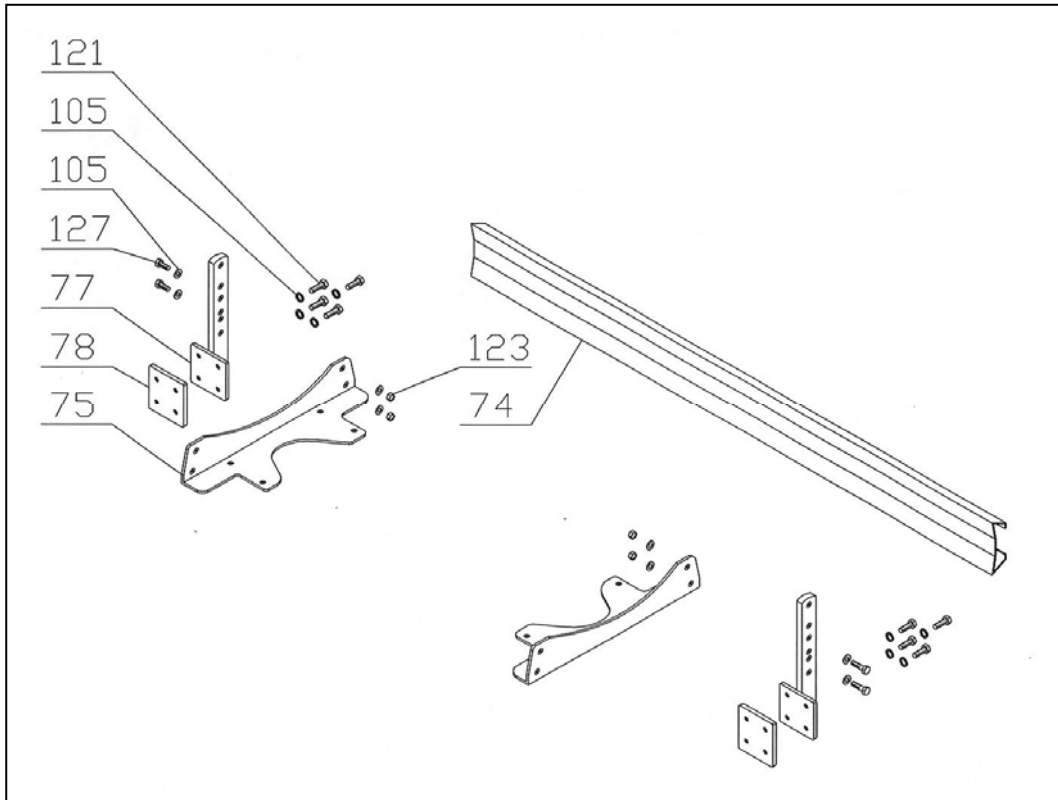

LAMA LIVELLATRICE ROTEX 170-190-230-250

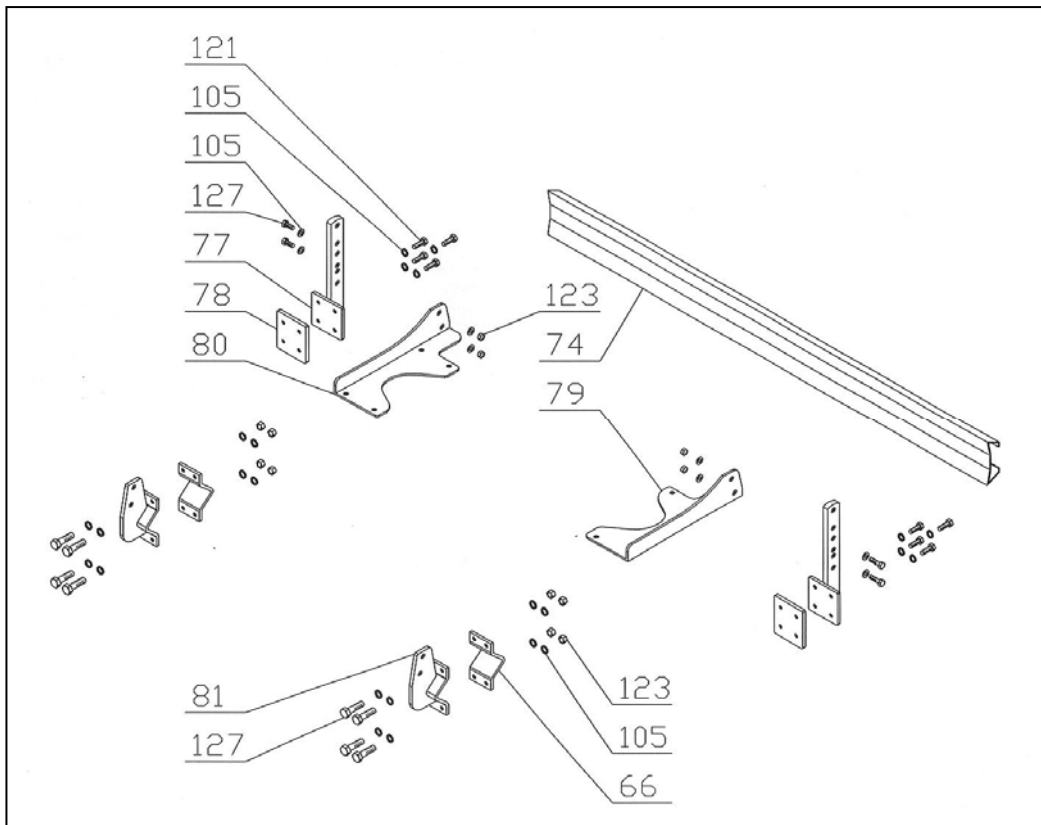

SOLLEVATORE RULLO ROTEX 170-190-230-250

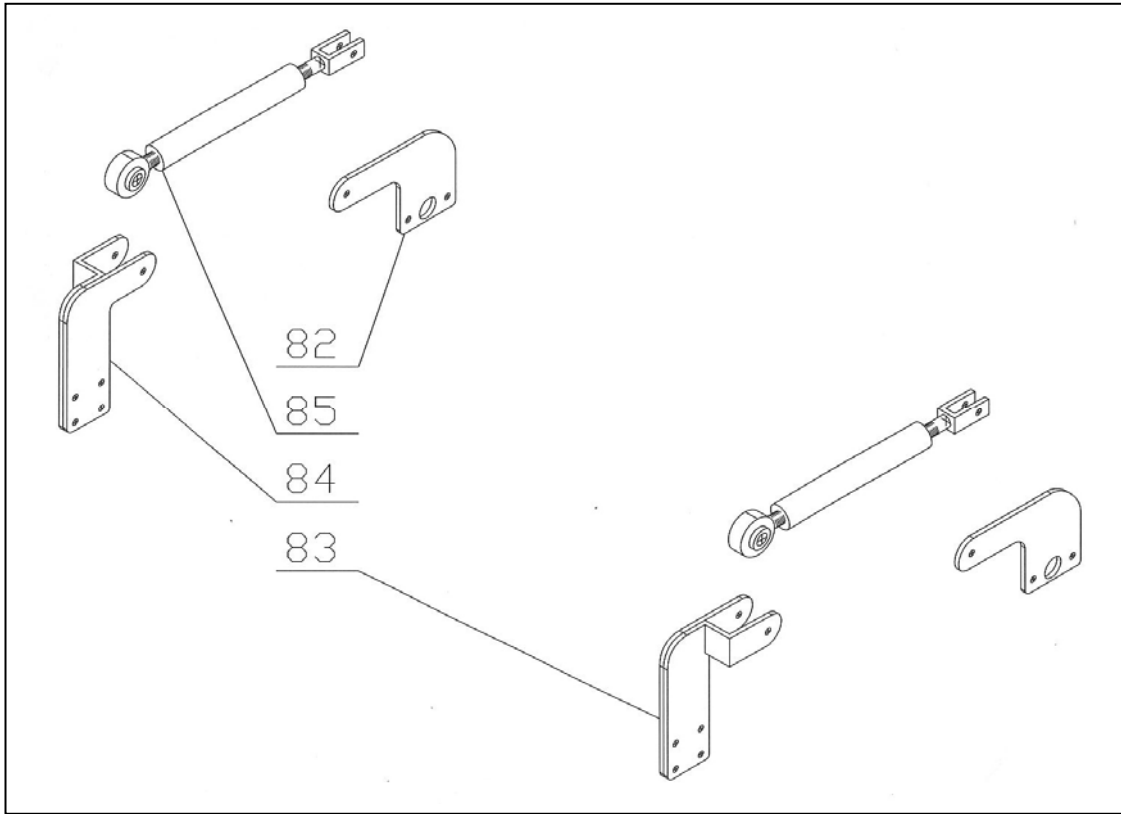

RULLO GRIGLIA ROTEX

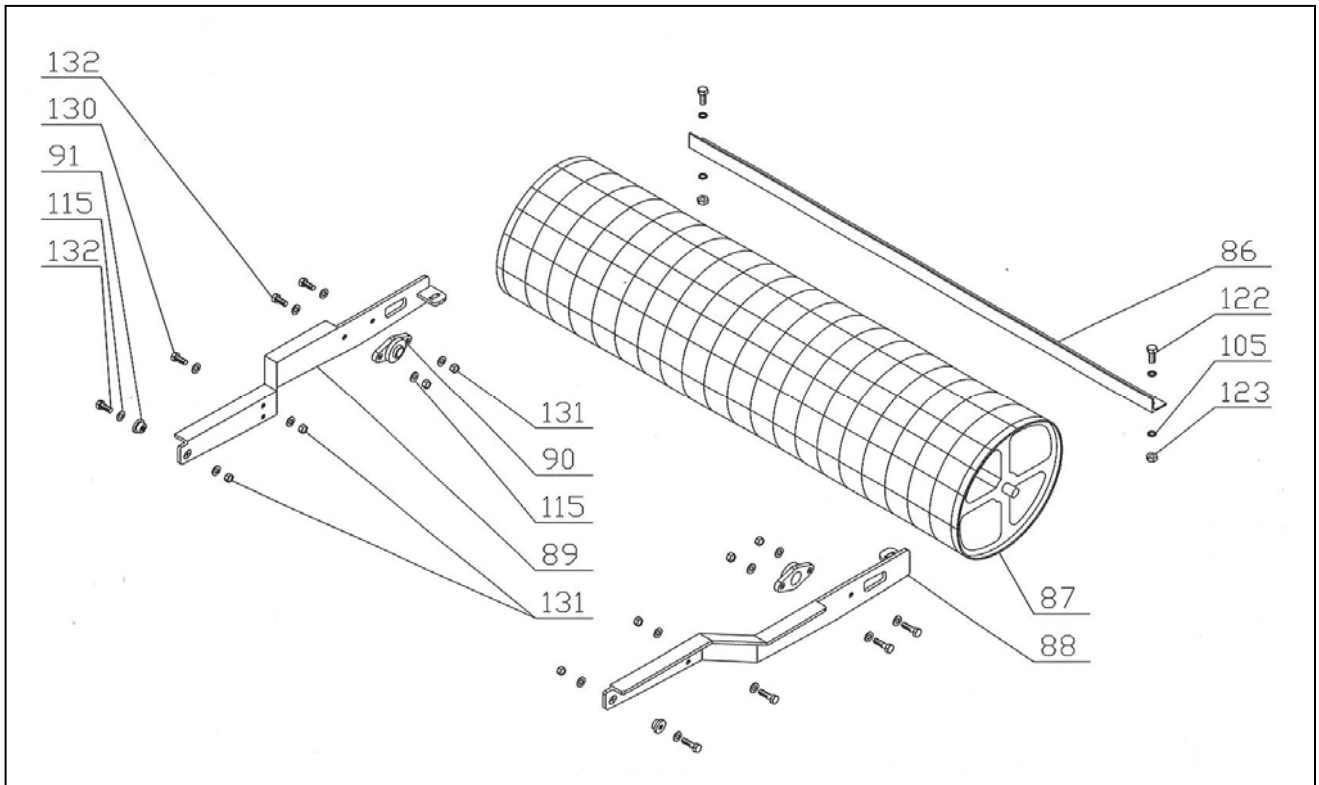

RULLO GABBIA ROTEX

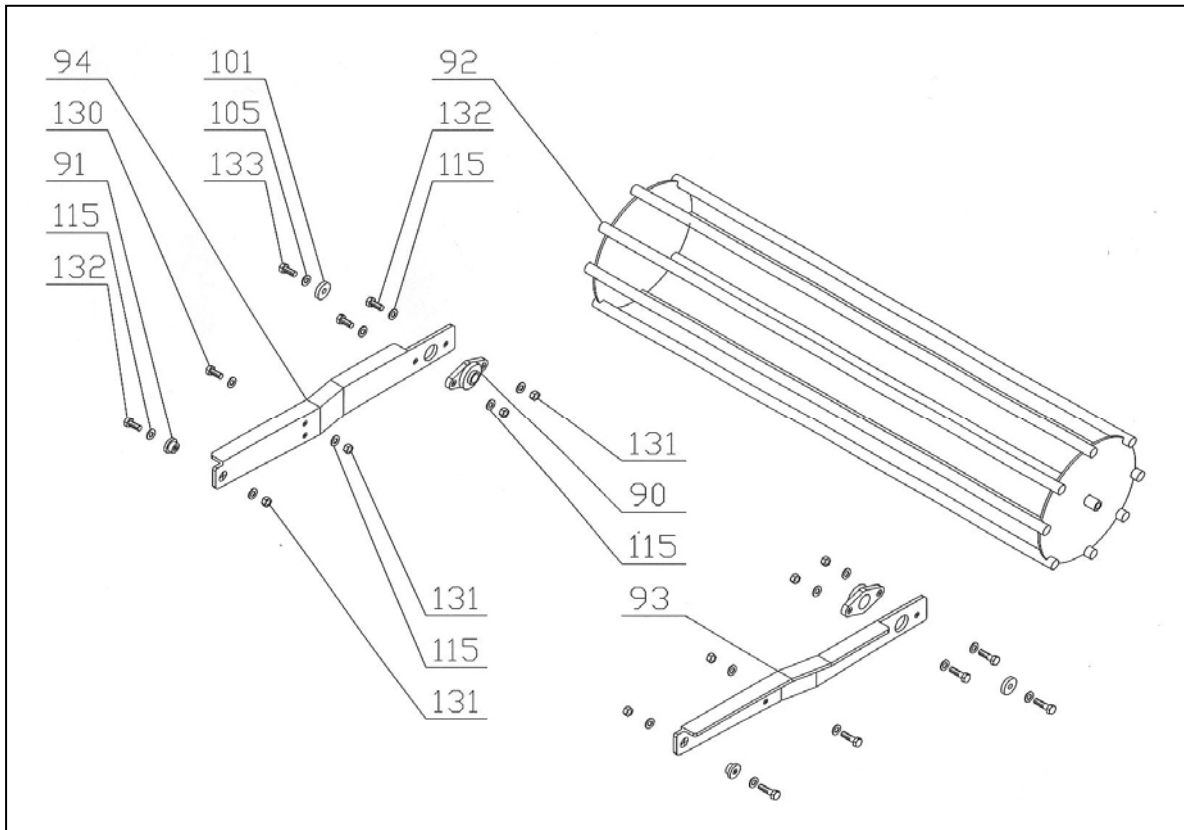

RULLO SPUNZONI ROTEX

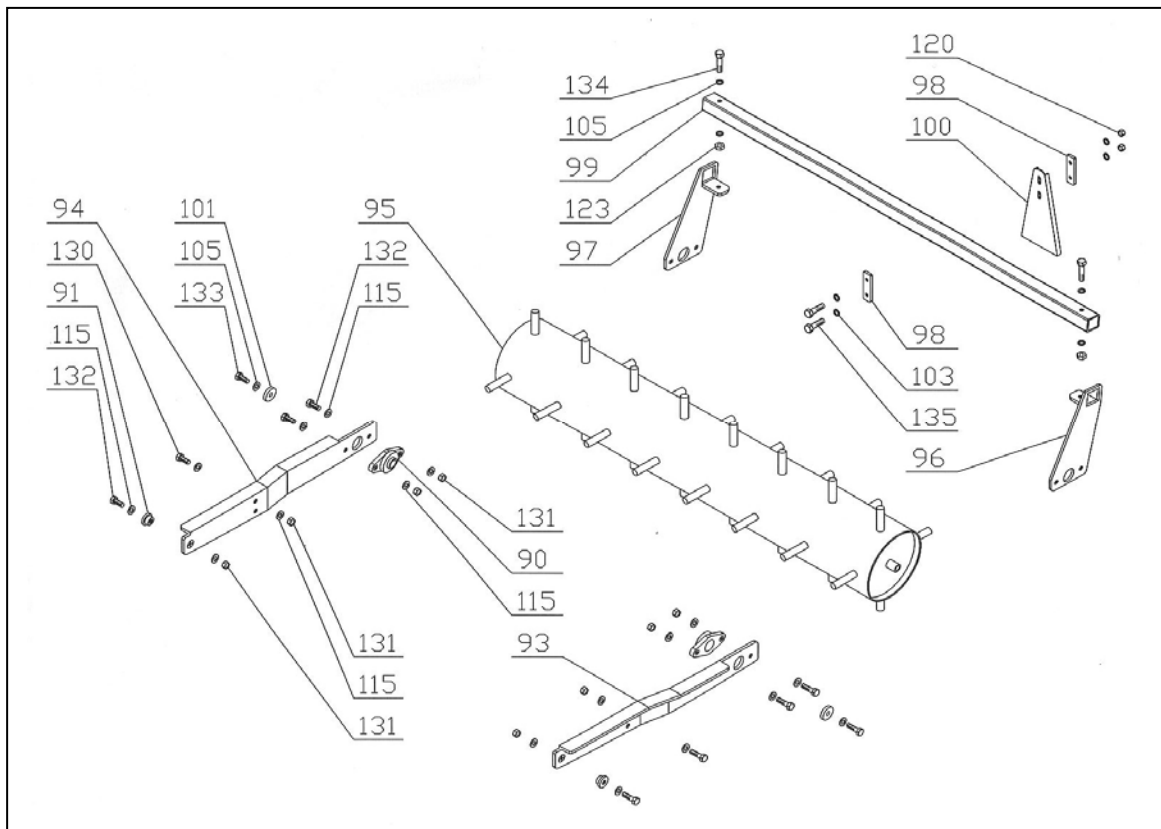

ELENCO RICAMBI

Pos	Codice	Descrizione	Quantità							
			90	110	130	150	170	190	230	250
1	42000002	RIDUTTORE	1	1	1	1	1	1		
2	42000027	RIDUTTORE							1	1
3	42400008	SUPPORTO UCFC 206	3	4	5	6	7	8	10	11
4	42400009	SUPPORTO UCFC 208	1	1	1	1	1	1		
5	42400010	SUPPORTO UCFC 209							1	1
6	41000038	CUSCINETTO 6307	1	1	1	1	1	1		
7	41000039	CUSCINETTO 6208	3	4	5	6	7	8	11	12
8	41100013	PARAOLIO 80x45x10	8	10	12	14	16	18	20	22
9	41100014	PARAOLIO 80x55x10							2	2
10	41200008	OR 330	3	4	5	6	7	8	10	11
11	ERP165D	GUARNIZIONE	4	5	6	7				
12	ERP449D	GUARNIZIONE					8	9	11	12
13	ERP166D	GUARNIZIONE	3	4	5	6	7	8	10	11
14	ERP164D	GUARNIZIONE	1	1	1	1	1	1		
15	ERP450D	GUARNIZIONE							1	1
16	40400003	SEEGER Ø80 UNI 7437	4	5	6	7	8	9	11	12
17	41900005	CUFFIA	1	1	1	1	1	1	1	1
18	ERP062VD	PORTA LAME LATERALE	3	4	5	6	7	8	10	11
19	ERP403VD	PORTA LAME CENTRALE	1	1	1	1	1	1		
20	ERP446VD	PORTA LAME CENTRALE							1	1
21	ERP153VD	MOZZO LATERALE	3	4	5	6				
22	ERP152VD	MOZZO CENTRALE	1	1	1	1				
23	ERP451VD	MOZZO LATERALE					7	8	11	12
24	ERP452VD	MOZZO CENTRALE					1	1		
25	ERP157D	RONDELLA DI SICUREZZA	3	4	5	6	7	8	10	11
26	ERP156D	ALBERO CENTRALE	1	1	1	1	1	1		
27	ERP410D	ALBERO CENTRALE							1	1
28	ERP301D	INGRANAGGIO H 25	4	5	6	7	8	9		
29	ERP406D	INGRANAGGIO LATERALE H 30							10	11
30	ERP405D	INGRANAGGIO CENTRALE H 30							1	1
31	ERP302D	BOCCOLA INGRANAGGIO H 25	4	5	6	7	8	9		
32	ERP154D	BOCCOLA INGRANAGGIO H 30							11	12
33	ERP326ZD	COPERCHIO SUPPORTO UCFC 206	3	4	5	6	7	8	10	11
34	ERP360ZD	COPERCHIO SUPPORTO UCFC 208	1	1	1	1	1	1		
35	ERP411ZD	COPERCHIO SUPPORTO UCFC 209							1	1
36	ERP303D	DENTE DESTRO L=180	4	4	6	8				
37	ERP304D	DENTE SINISTRO L=180	4	6	6	6				
38	ERP162D	DENTE DESTRO L=220					8	8		
39	ERP163D	DENTE SINISTRO L=220					8	10		
40	ERP447D	DENTE DESTRO/SINISTRO L=280							12	12
41	ERP447D	DENTE DESTRO/SINISTRO L=280							10	12
42	ERP051AVD	VASCA 90	1							
42	ERP051BVD	VASCA 110		1						
42	ERP051CVD	VASCA 130			1					
42	ERP051DVD	VASCA 150				1				
42	ERP051EVD	VASCA 170					1			
42	ERP051FVD	VASCA 190						1		
42	ERP051GVD	VASCA 230							1	
42	ERP051HVD	VASCA 250								1
43	ERP052AVD	COPERCHIO 90	1							
43	ERP052BVD	COPERCHIO 110		1						

Pos	Codice	Descrizione	Quantità							
			90	110	130	150	170	190	230	250
43	ERP052CVD	COPERCHIO 130			1					
43	ERP052DVD	COPERCHIO 150				1				
43	ERP052EVD	COPERCHIO 170					1			
43	ERP052FVD	COPERCHIO 190						1		
43	ERP052GVD	COPERCHIO 230							1	
43	ERP052HVD	COPERCHIO 250								1
44	ERP436VD	BANDELLA SX	1	1	1	1	1	1	1	1
45	ERP417VD	BANDELLA DX	1	1	1	1	1	1	1	1
46	ERP056VD	SUPPORTO TIRO	1	1	1	1				
47	ERP322VD	ATTACCO BASSO	2	2	2	2				
48	ERP055VD	SUPPORTO RIDUTTORE	1	1	1	1	1	1		
49	ERP341VD	COPERCHIO RIDUTTORE	1	1	1	1	1	1		
50	ERP053VD	TERZO PUNTO	1	1	1	1				
51	ERP057AVD	SUPPORTO TIRO 170					1			
51	ERP057BVD	SUPPORTO TIRO 190						1		
52	ERP054VD	TERZO PUNTO					1	1		
53	ERP349VD	MORSETTO ATTACCO BASSO					2	2		
54	ERP058VD	ATTACCO BASSO					2	2		
55	42500024	GUARNIZIONE COPERCHIO 90	1							
55	42500025	GUARNIZIONE COPERCHIO 110		1						
55	42500026	GUARNIZIONE COPERCHIO 130			1					
55	42500027	GUARNIZIONE COPERCHIO 150				1				
55	42500028	GUARNIZIONE COPERCHIO 170					1			
55	42500029	GUARNIZIONE COPERCHIO 190						1		
55	42500030	GUARNIZIONE COPERCHIO 230							1	
55	42500031	GUARNIZIONE COPERCHIO 250								1
56	ERP063AVD	TUBO ANTERIORE 230							1	
56	ERP063BVD	TUBO ANTERIORE 250								1
57	ERP064VD	SUPPORTO TIRO SX							1	1
58	ERP065VD	SUPPORTO TIRO DX							1	1
59	ERP066VD	SUPPORTO RIDUTTORE							1	1
60	ERP424VD	COPERCHIO RIDUTTORE							1	1
61	ERP426VD	FIANCO SX TIRO							1	1
62	ERP427VD	FIANCO DX TIRO							1	1
63	ERP067VD	TRAVERSA TIRO							1	1
64	ERP068VD	RINFORZO SX TIRO							1	1
65	ERP069VD	RINFORZO DX TIRO							1	1
66	ERP366VD	MORSETTO SUPPORTO TIRO					2	2	4	4
67	ERP073VD	ATTACCO BASSO							2	2
68	43700012	PERNO TERZO PUNTO	1	1	1	1	1	1		
69	SRM220D	PERNO I° CATEGORIA COMPLETO	2	2	2	2				
70	43700010	PERNO I° CATEGORIA					2	2		
71	ERP082ZD	PERNO TERZO PUNTO							1	1
72	ERP083ZD	PERNO II° CATEGORIA							2	2
73	SRM233ZD	BOCCOLA BANDELLA	4	4	4	4	4	4	4	4
74	ERP330BVD	LAMA LIVELLATRICE 110		1						
74	ERP330CVD	LAMA LIVELLATRICE 130			1					
74	ERP330DVD	LAMA LIVELLATRICE 150				1				
74	ERP330EVD	LAMA LIVELLATRICE 170					1			
74	ERP330FVD	LAMA LIVELLATRICE 190						1		
74	ERP330GVD	LAMA LIVELLATRICE 230							1	
74	ERP330HVD	LAMA LIVELLATRICE 250								1
75	ERP331VD	SUPPORTO LAMA		2	2	2				
76	URC181ZD	STAFFA SOLLEVAMENTO							1	1
77	ERP060VD	BRACCIO LAMA		2	2	2	2	2	2	2

Pos	Codice	Descrizione	Quantità							
			90	110	130	150	170	190	230	250
78	ERP333VD	MORSETTO BRACCIO LAMA		2	2	2	2	2	2	2
79	ERP363VD	SUPPORTO SX LAMA					1	1		
80	ERP364VD	SUPPORTO DX LAMA					1	1		
81	ERP061VD	ATTACCO BRACCIO LAMA					2	2	2	2
82	ERP442VD	ATTACCO POSTERIORE TIRANTE					2	2	2	2
83	ERP074VD	ATTACCO ANTERIORE SX TIRANTE					1	1	1	1
84	ERP075VD	ATTACCO ANTERIORE DX TIRANTE					1	1	1	1
85	41800010	TIRANTE					2	2	2	2
86	ERP336AVD	RASCHIETTO 90	1							
86	ERP336BVD	RASCHIETTO 110		1						
86	ERP336CVD	RASCHIETTO 130			1					
86	ERP336DVD	RASCHIETTO 150				1				
86	ERP336EVD	RASCHIETTO 170					1			
86	ERP336FVD	RASCHIETTO 190						1		
86	ERP336GVD	RASCHIETTO 230							1	
86	ERP336HVD	RASCHIETTO 250								1
87	ERP070AVD	RULLO GRIGLIA 90	1							
87	ERP070BVD	RULLO GRIGLIA 110		1						
87	ERP070CVD	RULLO GRIGLIA 130			1					
87	ERP070DVD	RULLO GRIGLIA 150				1				
87	ERP070EVD	RULLO GRIGLIA 170					1			
87	ERP070FVD	RULLO GRIGLIA 190						1		
87	ERP070GVD	RULLO GRIGLIA 230							1	
87	ERP070HVD	RULLO GRIGLIA 250								1
88	ERP076VD	BRACCIO SX RULLO GRIGLIA	1	1	1	1	1	1	1	1
89	ERP077VD	BRACCIO DX RULLO GRIGLIA	1	1	1	1	1	1	1	1
90	42400006	SUPPORTO UCFL 205	2	2	2	2	2	2	2	2
91	ERP438ZD	BOCCOLA BRACCIO RULLO	2	2	2	2	2	2	2	2
92	ERP071AVD	RULLO GABBIA 90	1							
92	ERP071BVD	RULLO GABBIA 110		1						
92	ERP071CVD	RULLO GABBIA 130			1					
92	ERP071DVD	RULLO GABBIA 150				1				
92	ERP071EVD	RULLO GABBIA 170					1			
92	ERP071FVD	RULLO GABBIA 190						1		
92	ERP071GVD	RULLO GABBIA 230							1	
92	ERP071HVD	RULLO GABBIA 250								1
93	ERP078VD	BRACCIO SX RULLO GAB + SPUN.	1	1	1	1	1	1	1	1
94	ERP079VD	BRACCIO DX RULLO GAB + SPUN.	1	1	1	1	1	1	1	1
95	ERP072AVD	RULLO SPUNZONI 90	1							
95	ERP072BVD	RULLO SPUNZONI 110		1						
95	ERP072CVD	RULLO SPUNZONI 130			1					
95	ERP072DVD	RULLO SPUNZONI 150				1				
95	ERP072EVD	RULLO SPUNZONI 170					1			
95	ERP072FVD	RULLO SPUNZONI 190						1		
95	ERP072GVD	RULLO SPUNZONI 230							1	
95	ERP072HVD	RULLO SPUNZONI 250								1
96	ERP080VD	SUPPORTO SX PORTA RASCHIETTI	1	1	1	1	1	1	1	1
97	ERP081VD	SUPPORTO DX PORTA RASCHIETTI	1	1	1	1	1	1	1	1
98	ERP433VD	PIASTRINA RASCHIETTI	8	10	12	14	16	18	22	24
99	ERP434AVD	TRAVERSA RASCHIETTI 90	1							
99	ERP434BVD	TRAVERSA RASCHIETTI 100		1						
99	ERP434CVD	TRAVERSA RASCHIETTI 130			1					
99	ERP434DVD	TRAVERSA RASCHIETTI 150				1				

Pos	Codice	Descrizione	Quantità							
			90	110	130	150	170	190	230	250
99	ERP434EVD	TRAVERSA RASCHIETTI 170					1			
99	ERP434FVD	TRAVERSA RASCHIETTI 190						1		
99	ERP434GVD	TRAVERSA RASCHIETTI 230							1	
99	ERP434HVD	TRAVERSA RASCHIETTI 250								1
100	ERP431ZD	RASCHIETTO	4	5	6	7	8	9	11	12
101	HOL214D	PIATTELLO FERMO RULLO	2	2	2	2	2	2	2	2
102	40100197	VITE M10x45 UNI5739	12	16	20	24	28	32	40	44
103	40300003	RONDELLA Ø10 UNI 6592	56	68	80	92	112	124	140	152
104	40100102	VITE M12x50 UNI 5737	4	4	4	4	4	4		
105	40300004	RONDELLA Ø12 UNI 6592	52	52	52	52	76	76	102	102
106	40100229	VITE M14x45 PF UNI 5739	16	20	24	28	32	36	44	48
107	40300064	RONDELLA CONTACT Ø14 UNI 7604	16	20	24	28	32	36	44	48
108	40200155	DADO CONELOCK M14 PF DIN 980	16	20	24	28	32	36	44	48
109	40200153	DADO M30x2 DIN 985	1	1	1	1	1	1	1	1
110	40300016	RONDELLA Ø30 UNI 6592	1	1	1	1	1	1	1	1
111	40200154	DADO M36x3 UNI 5589	3	4	5	6	7	8	10	11
112	40100042	VITE M8x16 UNI 5739	7	8	9	10	11	12	14	15
113	40300002	RONDELLA Ø8 UNI 6592	7	8	9	10	11	12	14	15
114	40100145	VITE M14x55 UNI 5739							4	4
115	40300009	RONDELLA Ø14 UNI 6592	14	14	14	14	14	14	42	42
116	40100061	VITE M12x45 UNI 5739	8	8	8	8	4	4	4	4
117	40300007	RONDELLA Ø20 UNI 6592	4	4	4	4	4	4	4	4
118	40100012	VITE M10x30 UNI 5739	18	22	26	30	34	38	46	50
119	40100030	VITE M10x20 UNI 5739	8	8	8	8	8	8	8	8
120	40200003	DADO CONELOCK M10 DIN 980	26	32	38	44	58	64	68	74
121	40100014	VITE M12X30 UNI 5739	16	16	16	16	16	16	69	74
122	40100015	VITE M12x35 UNI 5739	6	6	6	6	6	6		
123	40200006	DADO CONELOCK M12 DIN 980	16	16	16	16	28	28	50	50
124										
125	40300065	RONDELLA CONTACT Ø12 UNI 7604					40	45	55	60
126	40100054	VITE M10x35 UNI 5739					8	8		
127	40100023	VITE M12x40 UNI 5739	4	4	4	4	20	20	36	36
128	40100080	VITE M16x35 UNI 5739							8	8
129	40300006	RONDELLA Ø16 UNI 6592							8	8
130	40100018	VITE M14x40 UNI 5739	2	2	2	2	2	2	16	16
131	40200011	DADO CONELOCK M14 DIN 980	6	6	6	6	6	6	20	20
132	40100158	VITE M14x45 UNI 5739	6	6	6	6	6	6	6	6
133	40100013	VITE M12x25 UNI 5739	2	2	2	2	2	2	2	2
134	40100064	VITE M12x80 UNI 5737	2	2	2	2	2	2	2	2
135	40100045	VITE M10x80 UNI 5737	8	10	12	14	16	18	22	24
136	41300001	SPINA A SCATTO Ø10	2	2	2	2	2	2	3	3
137	40100230	VITE M10x30-10,9 UNI 5739	16	20	24	28				
138	40300066	RONDELLA CONTACT Ø10 UNI 7604	16	20	24	28				

INDICE GENERALE

PREFAZIONE	2
DESCRIZIONE	3
CAMPO DI IMPIEGO	3
PRESTAZIONI	3
LIMITI DI PRESTAZIONE	3
DOTAZIONE STANDARD	3
VARIANTI & ACCESSORI	3
SPECIFICHE TECNICHE	4
INFORMAZIONI PER LA SICUREZZA	5
PRESCRIZIONI GENERALI	5
RESTRIZIONI D'USO PER LA SICUREZZA	5
SEGNALI DI SICUREZZA SULLA MACCHINA	6
ISTRUZIONI PER L'USO	7
PRIMA DI INIZIARE A LAVORARE.....	7
PER INIZIARE A LAVORARE	7
A FINE LAVORO	7
ISTRUZIONI PER LA MANUTENZIONE	8
SCHEDA "A" MANUTENZIONE PROGRAMMATA	8
1. INGRASSAGGIO	9
2. LIVELLO OLIO - SOSTITUZIONE OLIO RIDUTTORE	9
3. LIVELLO OLIO - SOSTITUZIONE OLIO TRASMISSIONE	9
4. SOSTITUZIONE UTENSILI	10
SOLUZIONE DEI PROBLEMI	11
TRASPORTO	12
DEPOSITO	12
INFORMAZIONI SULLA DEMOLIZIONE	12
GARANZIA	12
FOGLIO DI LAVORO E DI MANUTENZIONE	13
MECCANISMI ROTEX 90-110-130-150	15
MECCANISMI ROTEX 170-190	16
MECCANISMI ROTEX 230-250	17
LAMIERATI ROTEX 90-110-130-150	18
LAMIERATI ROTEX 170-190	19
LAMIERATI ROTEX 230-250	20
LAMA LIVELLATRICE ROTEX 110-130-150	21

LAMA LIVELLATRICE ROTEX 170-190-230-250	21
SOLLEVATORE RULLO ROTEX 170-190-230-250	22
RULLO GRIGLIA ROTEX.....	22
RULLO GABBIA ROTEX.....	23
RULLO SPUNZONI ROTEX	23
ELENCO RICAMBI	24